

CashPlus Maxi

Die CashPlus Produktreihe wurde aus über 10.000 Kassenschubladen -Designs ausgewählt. Sie reflektiert die unvergleichliche Qualität und Flexibilität, die bei allen Cash Bases - Geldladen gegeben ist. Jede Lade bietet einzigartige Merkmale, veränderbare Einsätze und verschiedene Abmessungen, geeignet für jeden Retail - Bereich, überall auf der Welt.

BESCHREIBUNG

Sehr hohe Kapazität mit flexiblen Designs der Einsätze.

MERKMALE

- n Robuste Stahlkonstruktion
- n Kugelgelagerte Teleskopschienen
- n Anzeige Schubladenstatus
- n Möglichkeit der Verschraubung am Kassenplatz

OPTIONEN

- n Große Auswahl an verschiedenen Einsätzen
- n Befestigte oder herausnehmbare Hartgeldschalen
- n Verriegelbare Münzschalen
- n Wahlweise bis zu 4 Scheckschlitze
- n Verschießbare Einsatzdeckel
- n Notöffnung über Schlüssel
- n Ver- und Entriegelung mittels 2 - oder 3 - Positionenschloss
- n Gleiche, verschiedene Schließungen
- n Halterung zum Anbringen der Kassenlade unterhalb des Ladentisches
- n Rückseitige Kabelabdeckung

ABMESSUNGEN

- n Breite: 484mm
- n Tiefe: 435mm
- n Höhe: 143mm
- n Gewicht: 16kg

IDEAL FÜR

- n Groß- und Einzelhandel
- n Banken, Finanzinstitute
- n Kaufhäuser

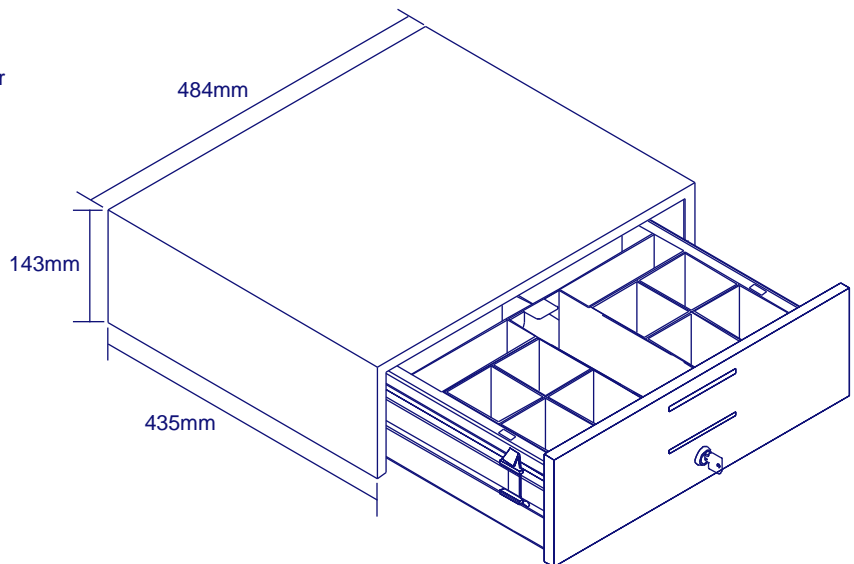

Model: Maxi



Optionen: Einsatz ausschließlich für Noten



Optionen: Kunststoffeinsatz

DE/CASH-MAXI/0803

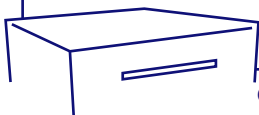

Spezifikationen können ohne besondere Mitteilung geändert werden

